

ТЕХНИЧКА СПЕЦИФИКАЦИЈА

1. Подаци за набавку добара:

Назив р/д за набавку је **перифлекс спојка** (еластична спојница) или „одговарајуће“ Stromag – Periflex V34 број 438 047

- Унутрашњи пречник 140 мм,
- Спољни пречник по зубу 337 мм,
- Дебљина зуба 40 мм,
- Размак између зуба је 20 мм,
- На себи има 8 рупа фи 25 мм.
- Тврдоћа гуме 80 Sc

Перифлекс спојка се налази на мотору са променљивим бројем окретаја од 800 – 1800 min⁻¹. Подаци за одређивање перифлекс спојке код погона помоћу мотора са унутрашњим сагоревањем:

- Мотор: ТОРПЕДО Б-539,
- Снага мотора: P = 265 KS,
- Број обртаја мотора: n = 1800 min⁻¹,
- Број тактова: 4,
- Број цилиндара: 12,
- Пречник и ход клипа: 120mm и 140mm,
- Замајни моменат мотора GD² = 103,4 kpm².

Ред. бр.	НАЗИВ	Јед. мере	Кол	Вредност по јединици без ПДВ-а	Вредност без ПДВ-а („4“ * „5“)
1	2	3	4	5	6
1	Перифлекс спојка	КОМ	1		
				УКУПНО без ПДВ-а:	
				УКУПНО са ПДВ-а:	

2. Рока важења понуде _____ дана.

3. Рок испоруке добара _____ дана.

4. Гаранција _____ месеци.

5. Место испоруке _____.

6. Валута плаћања _____.

Место и датум:

Понуђач:

(Потпис и печат)

**ИЗЈАВА ПОНУЂАЧА ДА ИСПУЊАВА СВЕ УСЛОВЕ ИЗ ЧЛАНА 75. И 77.
ЗАКОНА О ЈАВНИМ НАБАВКАМА („СГ РС” број 124/12, 14/15 и 68/15)**

ИЗЈАВЉУЈЕМ

под пуном моралном, материјалном и кривичном одговорношћу изјављујем да моје предузеће испуњава све услове прописане у члану 75. и 77. Закона о јавним набавкама („Службени гласник РС“, бр. 124/12, 14/15 и 68/15).

Место и датум:

Потпис и печат понуђача:

(Име, презиме и потпис одговорне особе)

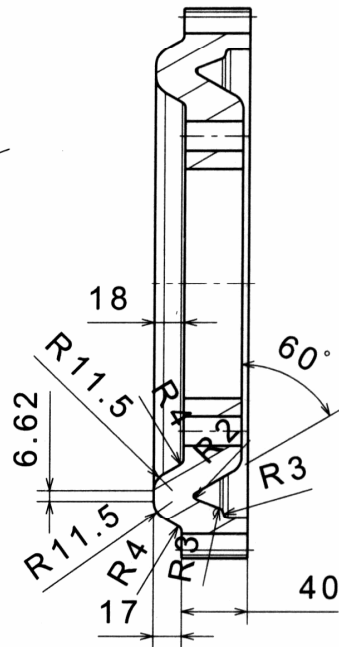
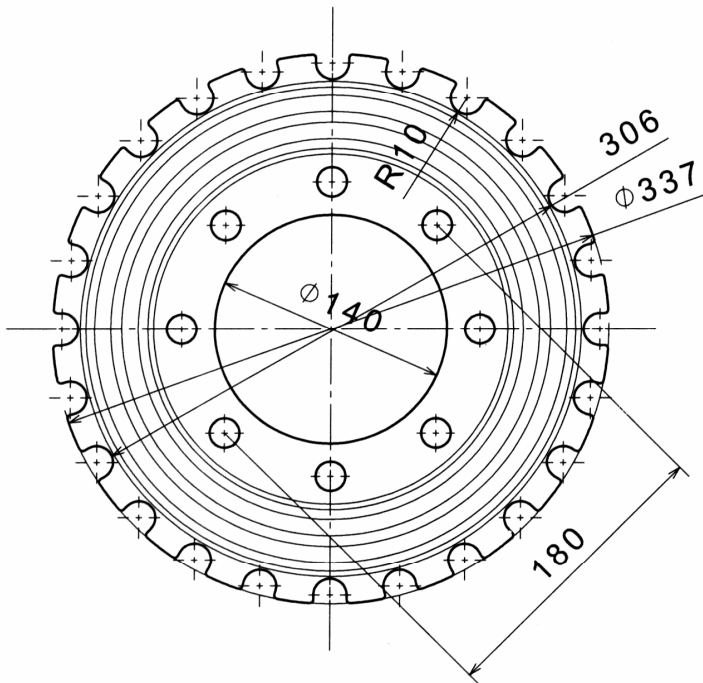
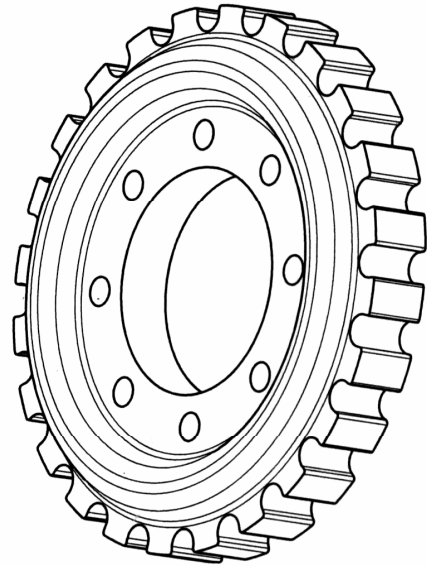

Tolerancija slobodnih mera		Površinska hrapavost		Površinska zaštita :	
Materijal: GUMA				Termička obrada:	
		Masa		Razmera 1:4	
Datum				Naziv : PERIFLEKS SPOJNICA	
Obrad.					
Stand.					
Odobr.					
				Oznaka :	
				List: L	
St.i	Izmene	Datum	Ime	Izv.pod.	Zamena za